

【男子シングルス 予選リーグ】

Aクラス

	①	②	③	④	⑤	⑥	コートNo.
1	福島 一	門野	木山	黒川	米村		1-2
	倉田クラブ	新芳クラブ	オートメカニック木山	岡山親卓会	高島クラブ		
2	宮住	山崎	浅井	植松	西村		1-2
	倉田クラブ	岡山親卓会	岡山中央	FTC	操南スポーツ少年団		
3	吉松	波多野 星	山中	八藤	大月		1-2
	倉田クラブ	teamSMASH	岡山中央	FTC	T-INNOVATION		
4	藤本	藤原	横山	八嶋			3
	岡山中央	岡山親卓会	倉田クラブ	東岡山工業高校			
5	渡邊	川口	岡	中山			3
	岡山親卓会	倉田クラブ	PEACE	瀬戸内スポーツ少年団			
6	岡本	福島 太	津村	長谷川			4
	岡山中央	倉田クラブ	岡山親卓会	マスターズ☆☆			
7	浜瀬	太田	犬飼	武川			4
	岡山親卓会	teamSMASH	倉田クラブ	東岡山工業高校			
8	立花	三宅	竹房	岡本			5
	teamKUWANAKA	岡山親卓会	卓星会	倉田クラブ			

Bクラス

	①	②	③	④	⑤	⑥	コートNo.
1	縄田	道念	三村	上田			5
	E卓クラブ	TEAM MANIWA	PEACE	興陽高校			
2	道仙	塚崎	乙倉	上口			6
	伊島クラブ	E卓クラブ	岡山親卓会	操南スポーツ少年団			
3	坂井	磯谷	船橋	大山			6
	興除クラブ	teamSMASH	平井スポーツ少年団	新芳クラブ			
4	大崎	小森	小林	呉			7
	興除クラブ	ユース・リゲイン	天晴れクラブ	倉田クラブ			
5	船越	榊原	吉原	永井			7
	興除クラブ	FTC	PEACE	倉田クラブ			
6	高木	大磯	古川	征木			8
	岡山中央	岡山県庁卓球部	FTC	操南スポーツ少年団			
7	青木	圓山	玉ノ井	畑山			8
	岡山市役所	興除クラブ	チーム53	平井スポーツ少年団			
8	坂本	黒崎	八藤	山手			9
	岡山市役所	操南スポーツ少年団	TFとみやま	興陽高校			
9	山上	初治	真野	大北			9
	PEACE	天晴れクラブ	興除クラブ	新芳クラブ			
10	尾崎	田口	小林	横道			10
	たまのSC	チームオルガ	TEAM MANIWA	岡山後楽館高校			
11	越智	田村	桑原	窪津			10
	岡山中央	TEAM MANIWA	新芳クラブ	マスターズ☆☆			
12	山本	藤原	鶴井	津守			11
	PEACE	岡山親卓会	岡山中央	岡山卓球ベテラン会			
13	朝倉	伴	片山	荒川			11
	teamSMASH	TEAM MANIWA	横井卓球クラブ	FTC			
14	山根	高井	近藤	坂本			12
	ユース・リゲイン	天晴れクラブ	操南スポーツ少年団	興陽高校			

【男子シングルス 予選リーグ】

Cクラス

	①	②	③	④	⑤	⑥	コートNo.
1	原田 卓星会	渡部 興陽高校	宮川 E-LIFE	綾 岡山後楽館高校	丸野 東岡山工業高校		24-25
2	中島 ミラクルズ	武 岡山県庁卓球部	田尻 新芳クラブ	高尾 興陽高校			12
3	高村 teamSMASH	高橋 teamKUWANAKA	上田 TFとみやま	石川 東岡山工業高校			13
4	中原 倉田クラブ	安藤 ななく	尾島 Esperanza	古殿 チーム53			13
5	矢野 TFとみやま	藤井 E卓クラブ	川手 岡山中央	中藤 東岡山工業高校			14
6	西森 倉田クラブ	松井 城東台卓球クラブ	重廣 操南スポーツ少年団	坂本 興陽高校			14
7	宮脇 倉田クラブ	笹木 E-LIFE	田中 岡山卓球ベテラン会	榎本 東岡山工業高校			15
8	松田 チーム53	河本 上南スポーツクラブ	佐伯 ななく	小山 岡山中央			15
9	中尾 チーム・F	黒川 高島クラブ	賀山 新芳クラブ	森本 東岡山工業高校			16
10	横山 平井スポーツ少年団	長谷川 竹の子クラブ	西山 東うね	谷村 ななく			16
11	佐藤 E卓クラブ	諏訪 PEACE	井出 チーム53	堤 東岡山工業高校			17
12	荒井 FTC	中山 芥子山クラブ	長野 城東台卓球クラブ	坪田 興陽高校			17
13	江原 岡山卓球ベテラン会	山田 高島クラブ	中嶋 ミラクルズ	武田 岡山後楽館高校			18
14	信岡 岡山親卓会	近藤 操南スポーツ少年団	大賀 たまのSC	川崎 倉田クラブ			18
15	加門 東うね	川田 ちゅうざんTTC	奥村 東岡山工業高校	小向 新芳クラブ			19
16	東 E-LIFE	政田 チーム・F	谷口 チーム53	山上 興陽高校			19
17	三宅 Esperanza	柳澤 平井スポーツ少年団	中井 東岡山工業高校	末川 E-LIFE			20
18	岡 teamKUWANAKA	長田 たまのSC	逸見 ななく	杉井 倉田クラブ			20
19	連下 岡山中央	安田 東岡山工業高校	山神 ミラクルズ	景山 新芳クラブ			21
20	児子 teamSMASH	高森 びんぼん備前	大森 倉田クラブ	伊関 たこしちびんぼんず			21
21	西崎 芥子山クラブ	渡辺 ちゅうざんTTC	松本 TFとみやま	森川 興陽高校			22
22	山下 チーム53	岡田 東うね	森下 倉田クラブ	野田 岡山後楽館高校			22
23	岡 ユース・リゲイン	岡島 Esperanza	佐藤 新芳クラブ	杉本 東岡山工業高校			23
24	小山 岡山市役所	早川 倉田クラブ	森 岡山卓球ベテラン会	大前 ななく			23

【男子シングルス 予選リーグ】

Dクラス

	①	②	③	④	⑤	⑥	コートNo.
1	高原	諏訪	石川	江藤	荻野		24-25
	ゼロ・クラブ	PEACE	ななく	東岡山工業高校	岡山後楽館高校		
2	中藤	石井	西村	米倉	和気		24-25
	東岡山工業高校	青江TTC	興陽高校	チーム・F	高島スポーツ少年団		
3	井上	田邊	奥田	辻			26
	E卓クラブ	西C	妹尾卓球クラブ	東岡山工業高校			
4	東山	家野	田村	渡辺			26
	東岡山工業高校	新芳クラブ	TEAM MANIWA	興陽高校			
5	柏	奥田	平井	山崎			27
	西C	高島スポーツ少年団	青江TTC	東岡山工業高校			
6	中川	後藤	江村	長谷井			27
	岡山後楽館高校	ななく	西C	興陽高校			
7	武	岸本	阿部	張			28
	妹尾卓球クラブ	E卓クラブ	東岡山工業高校	パステル			
8	国広	中上	小野	井上 朋			28
	川崎医療福祉大学	平井スポーツ少年団	西C	東岡山工業高校			
9	山内	小松	岩井	藤井			29
	パステル	新芳クラブ	東岡山工業高校	川崎医療福祉大学			
10	延堂	江崎	忠津	井上 慎			29
	ミラクルズ	青江TTC	E卓クラブ	東岡山工業高校			
11	渡部	石井	畑中	田中			30
	チーム・F	妹尾卓球クラブ	東岡山工業高校	西C			

【男子シングルス 決勝トーナメント】

Aクラス(上位)

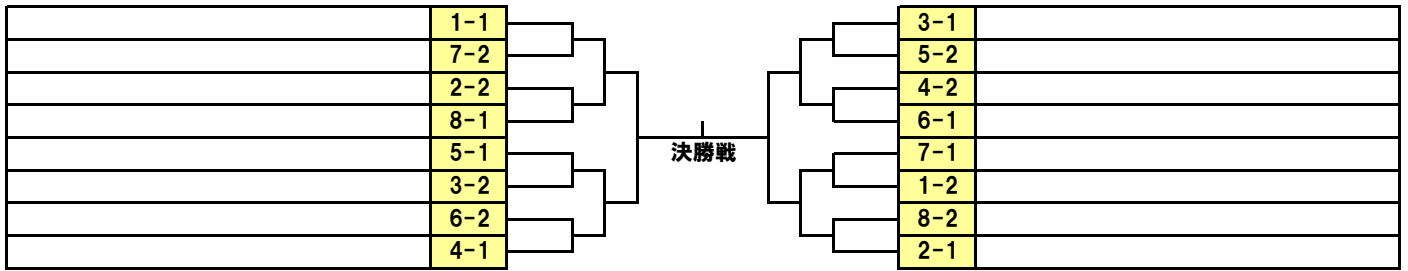

Aクラス(下位)

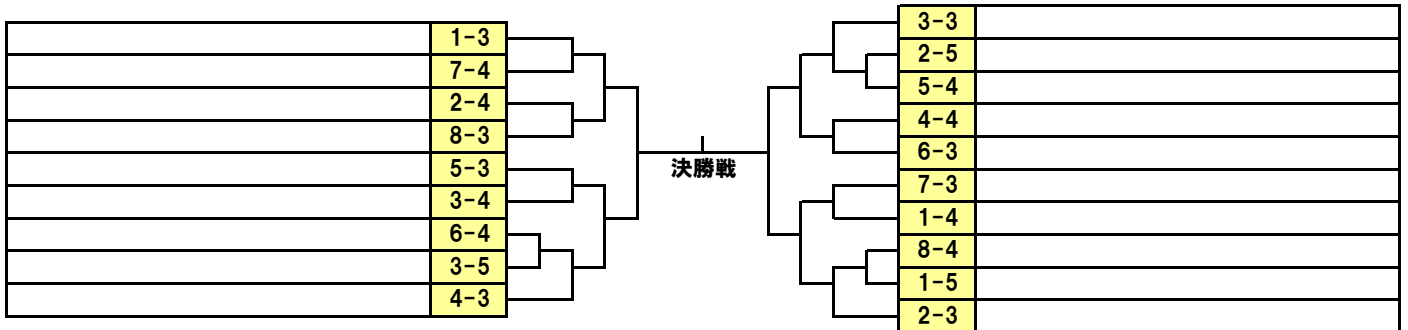

Bクラス(上位)

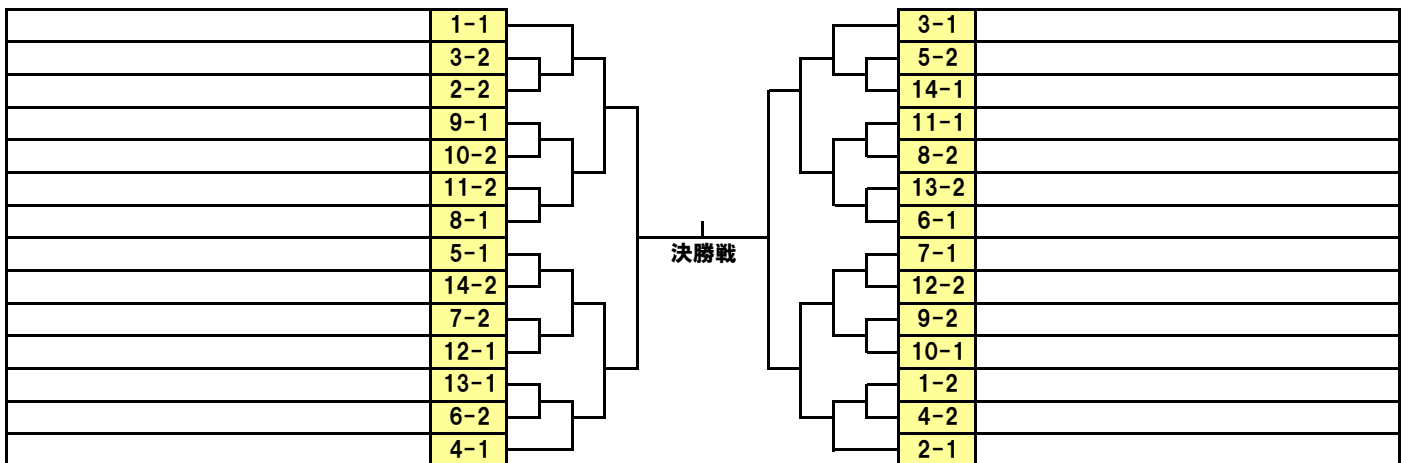

Bクラス(下位)

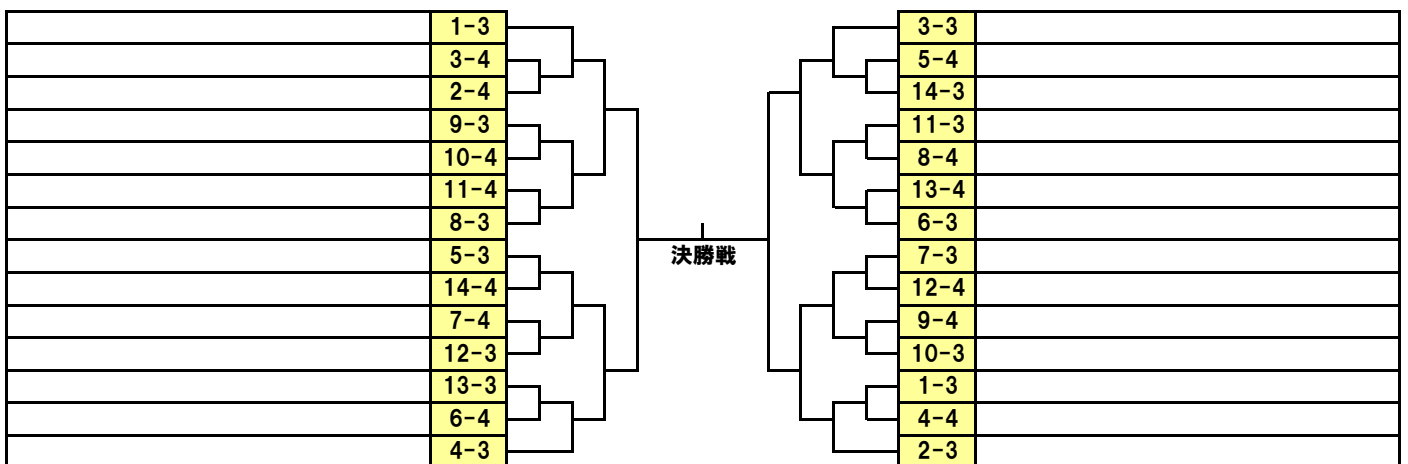

Cクラス(上位)

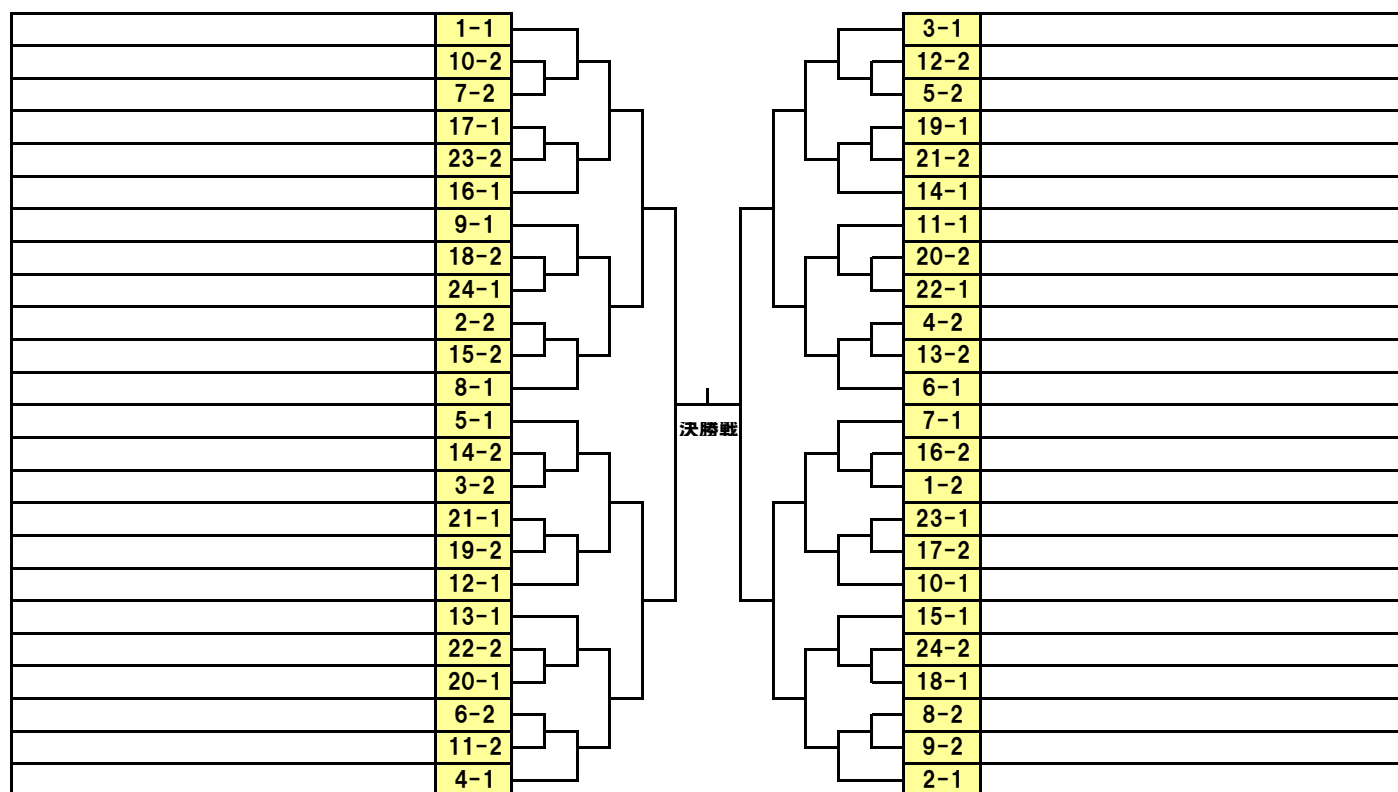

Cクラス(下位)

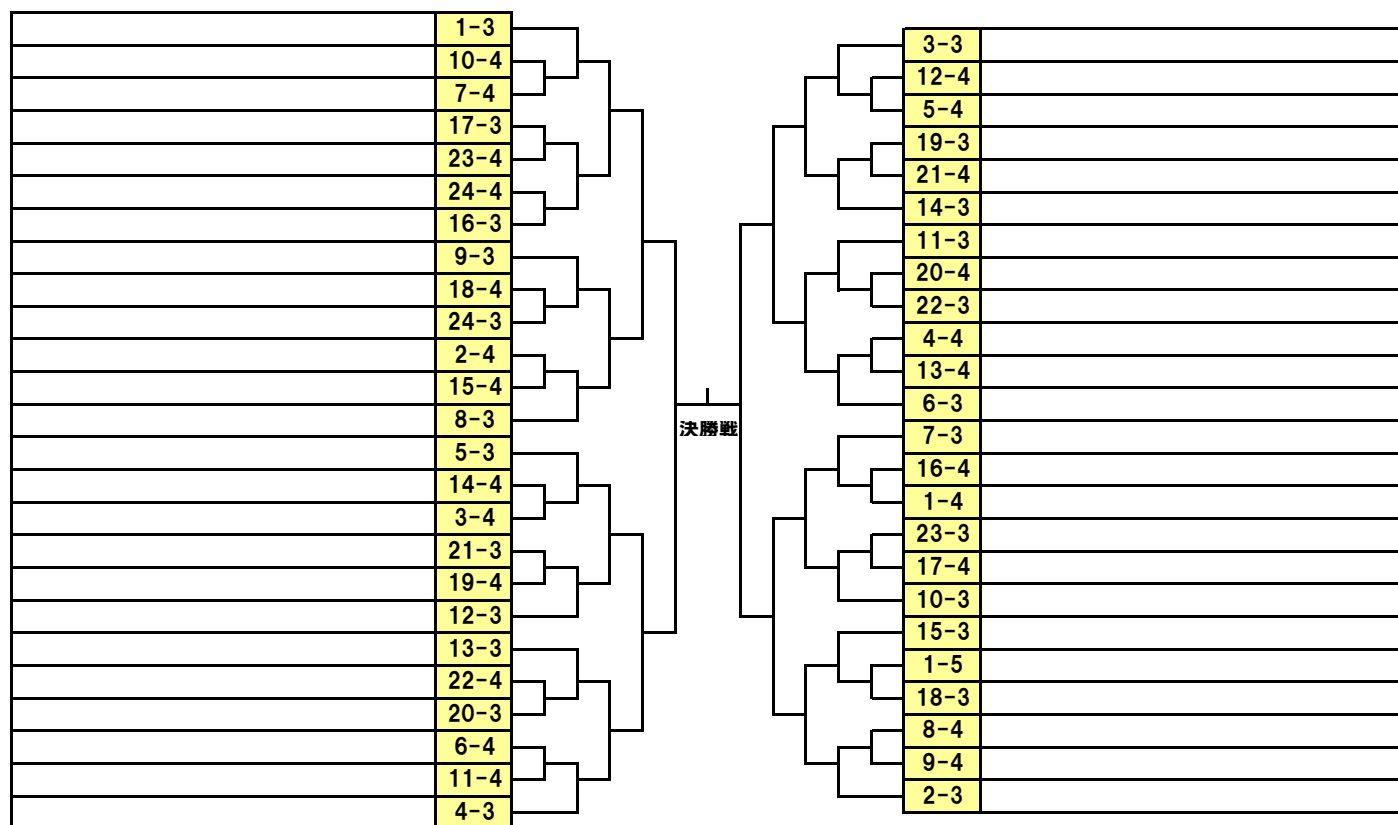

Dクラス(上位)

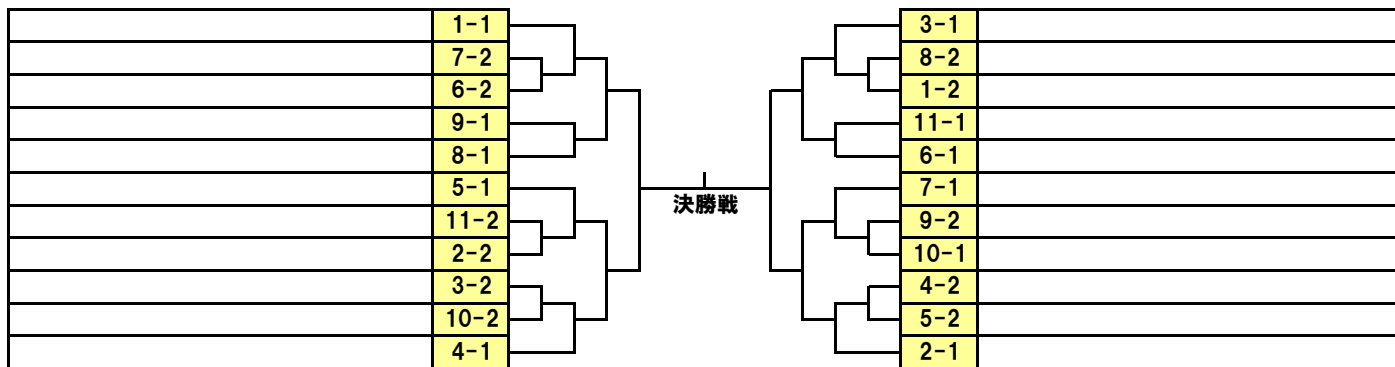

Dクラス(下位)

